

MICRO HiFi SiSTEMi

MS 510

MS 520



FOR A GOOD REASON

GRUNDIG

3 KURULUM VE GÜVENLİK

4 GENEL BAKIŞ

- 4 Hi-fi sistemi kumandaları
- 6 Hi-fi sistemi bağlantıları
- 7 Uzaktan kumanda
- 9 Hi-fi sistemi ekranları

10 BAĞLANTI VE HAZIRLIK

- 10 Hoparlörlerin bağlanması
- 10 Antenin bağlanması
- 10 Bir MP3 çalarını veya USB hafıza çubuğunun bağlanması
- 11 Hafıza kartının takılması
- 11 Hafıza kartının çıkarılması
- 11 Harici cihazların bağlanması
- 11 Kulaklıkların bağlanması
- 12 Elektrik kablosunun bağlanması
- 12 Pillerin uzaktan kumandaya takılması

13 AYARLAR

- 13 FM radyo istasyonları için otomatik istasyon arama
- 13 Saatin manuel olarak ayarlanması
- 13 Radyo istasyonlarının ayarlanması ve kaydedilmesi
- 14 Ekran parlaklığının ayarlanması

15 GENEL FONKSİYONLAR

- 15 Açma ve kapatma
- 15 Otomatik kapanma
- 15 Giriş kaynağını seçme
- 15 Ses seviyesinin ayarlanması
- 15 Ses ayarlarının seçilmesi
- 15 "USER" ses ayarının değiştirilmesi
- 15 Ultra Bas Sistemini Seçmek
- 15 Sesi kesme

16 TUNER MODU

- 16 Tuner giriş kaynağını seçme
- 16 Ön ayarların seçilmesi
- 16 Stereo/mono alışı
- 16 RDS bilgileri
- 16 RDS istasyon bilgilerinin görüntülenmesi

17 HARİCİ VERİ MEDYA MODU

- 17 CD'lerin kullanımı
- 17 MP3 çalar, USB bellek ya da SD/SDHC/MMC hafıza kartının kullanılması
- 17 Müzik veri medyasının takılması/bağlanması
- 18 Giriş kaynağını seçme
- 18 Çalma
- 19 Parça bilgilerini görüntüleme (MP3/WMA için)
- 19 Tekrarlama fonksiyonları
- 19 Parçaları rastgele sırada çalma (Rastgele)
- 19 Her bir parçanın giriş kısmını çalma (intro)
- 20 Çalma listesi oluşturma

21 BLUETOOTH MODU

(SADECE MS 520 İÇİNDİR)

- 21 Şu cihazlarla uyumludur
- 21 Bluetooth giriş kaynağını seçme
- 21 Bir Bluetooth cihazı bulma ve bağlama
- 21 Diğer Bluetooth cihazından çalma
- 21 Bluetooth cihazından çıkış yapma
- 21 Oturum açmış bir Bluetooth cihazını yeniden etkinleştirme

22 HARİCİ CİHAZLARI KULLANMA

- 22 Harici bir cihazdan gelen ses sinyallerini dinleme

23 ZAMANLAYICI MODU

- 23 Açılma zamanlayıcısı
- 24 Hatırlatma zamanlayıcısı
- 24 Uyku zamanlayıcısı

25 BİLGİLER

- 25 Hi-fi sisteminin temizlenmesi
- 25 CD ünitesinin temizlenmesi
- 25 Teknik veriler
- 26 Çevre ile ilgili not
- 26 Lazerli cihazlar hakkında genel bilgi
- 27 Sorun Giderme

KURULUM VE GÜVENLİK

Lütfen aşağıdaki talimatlara uyun:

- Hi-fi sistemi, ses sinyallerinin çalınması için tasarlanmıştır. Tüm diğer kullanımlar açıkça yasaklanmıştır.
- Hi-fi sistemini duvar raflarına veya dolaplara kurmak istiyorsanız, lütfen yeterli düzeyde havalandırılmasını sağlayın. Hi-fi sisteminin yanlarında, üstünde ve arkasında en az 10 cm boşluk olmalıdır.
- Hi-fi sistemini gazete, masa örtüsü, perde vb. ile kapatmayın.
- Hi-fi sisteminizin kurulumunu yaparken, mobilyaların çoğu kez kimyasal katkı malzemesi ihtiva eden farklı vernik ve plastik maddelerle kaplanmış olduğunu unutmayın. Bu katkı maddeleri ünitenin ayak kısımlarında korozyona neden olabilir. Bu tür bir korozyon oluşması durumunda, ünitenin yüzeyinde çıkarılması zor veya imkansız lekeler oluşabilir.
- Hi-fi sistemi ani sıcaklık değişimlerine maruz kaldığında, örneğin soğuk bir ortamdan alınıp sıcak bir odaya getirildiğinde, kullanmadan önce en az iki saat bekleyin.
- Hi-fi sistemi, sadece ortamı kuru olan odalarda kullanılmak için tasarlanmıştır. Sistemi açık alanlarda kullanırsanız, damlama veya su sıçraması gibi neme sebep olabilecek durumlardan koruyun.
- Hi-fi sistemini çok soğuk veya çok sıcak havalarda kullanmayın.
- Hi-fi sistemini ısıtma ünitelerinin yakınına veya doğrudan güneş ışığına maruz kalacağı yerlere yerleştirmeyin; bu, soğutma sistemini zayıflatacaktır.
- Hi-fi sisteminin üstüne vazo gibi içerisinde sıvı bulunan eşyaları koymayın. Cihazın CD bölümüne yabancı madde sokmayın.
- Hi-fi sisteminin üstüne yanan gibi nesnelere koymayın.
- Şebeke gerilimi veya statik elektrik yükünden dolayı arıza meydana gelirse cihazı sıfırlayın. Bunu yapmak için elektrik fişini çekin ve birkaç saniye sonra tekrar takın.

- Hiçbir koşulda hi-fi sisteminin kasetini açmayın. Hatalı kullanımdan kaynaklanan hasarlarla ilgili garanti talepleri kabul edilmez.
- Gök gürültülü fırtınalar tüm elektrikli cihazlar için tehlikelidir. Hi-fi sistemi kapalı olsa bile, şebekeye ulaşacak bir yıldırım çarpması ile hasar görebilir. Gök gürültülü fırtınalarda her zaman için güç kablosunu prizden çekin.
-  Kulaklıkları uzun süre yüksek sesle kullanmak işitme yetinize zarar verebilir.

Not:

- Açık haldeyken cihaza başka bir cihaz bağlamayın. Ayrıca, bağlantıyı yapmadan önce diğer cihazları da kapatmalısınız!
- Sadece harici cihazları bağladıktan sonra cihazın fişini elektrik prizine takın. Elektrik fişinin kolay erişilebilir bir yerde olmasını sağlayın.

RF Maruz Kalma Uyarısı





- Bu ekipman, beraberinde verilen kullanım kılavuzunda anlatıldığı şekilde monte edilip kullanılmalıdır. Bu cihazda entegre bir anten bulunur ve yeri değiştirilmemeli veya başka bir anten veya vericiyle birlikte kullanılmamalıdır.

GENEL BAKIŞ

Hi-fi sistemi kumandaları



GENEL BAKIŞ

-  CD bölmesini açar.
-  Cihazı bekleme moduna sokar ve bekleme modundan çıkarır.
- ▶ II OK** Harici veri ortamı modunda: çalmayı başlatır ve duraklatır.
- ◀ TUNING ▶** Tuner modunda: basılı tutulduğunda ileri veya geri doğru frekans aramasını başlatır; kısa süre basmak, frekansı geri veya ileri doğru adımlar halinde değiştirir.
- Harici veri ortamı modunda: albümleri veya parçaları ileri veya geri doğru seçer; belirli bir pasaj için geriye veya ileriye doğru arama yapmak üzere basın ve basılı tutun.
- Bekleme ve zamanlayıcı modunda: saati/dakikayı ayarlamak için.
-   Tuner modunda: ön ayarları seçer.
- Harici veri ortamı modunda: albümleri seçer.
- CD/USB/SD** Cihazı bekleme modundan açar.
- CD, USB veya SD giriş kaynaklarını seçer.
- AUX/BT** Cihazı bekleme modundayken açar.
- AUX ve Bluetooth giriş kaynaklarını seçer (Bluetooth sadece MS 520 içindir).
- RADIO** Cihazı bekleme modundayken açar.
- Tuner giriş kaynağını seçer.
-  Ses seviyesini değiştirir.

GENEL BAKIŞ

Hi-fi sistemi bağlantıları

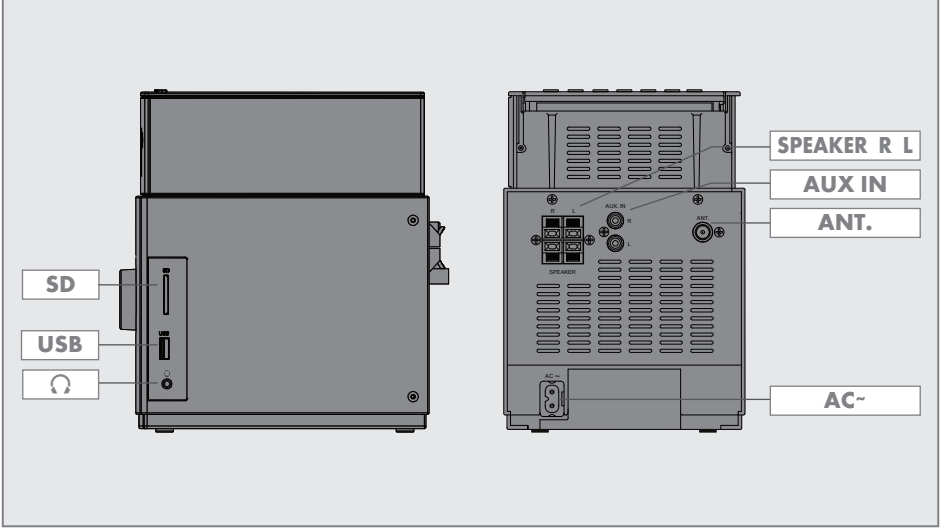

SD Hafıza kartı (SD/SDHC/MMC) takmak kart yuvası.

USB MP3 çalar ya da USB bellek bağlantısı için USB arabirimi. Bu yuva, bir PC bağlamak için uygun değildir.

 Jaklı fişe (ø 3,5 mm) sahip bir stereo kulaklığı bağlamak için kullanılan kulaklık jakı. Bu, hoparlörleri otomatik olarak kapatır.

SPEAKER R L hoparlör soketleri, R = sağ kanal, L = sol kanal.

AUX IN Harici bir cihaz bağlamak için ses sinyali girişi.

ANT. Çatı anteni veya birlikte verilen kablo anten için anten soketi

AC~ elektrik kablosunu bağlamak için soket.

Not

- Cihazın elektrik bağlantısını tamamen kesmenin tek yolu, fişi prizden çıkarmaktır.

GENEL BAKIŞ

Uzaktan Kumanda



Hi-fi sisteminin hoparlörlerinin sesini tamamen kısar veya açar.



Hi-fi sistemini bekleme moduna alır veya bekleme modundan, seçilen en son giriş kaynağına geçiş yapar.

CD/SD/USB

Cihazı bekleme modundayken açar.

CD, USB veya SD giriş kaynaklarını seçer.

AUX/BT

Cihazı bekleme modundayken açar.

AUX ve Bluetooth giriş kaynaklarını seçer (Bluetooth sadece MS 520 içindir).

RADIO

Cihazı bekleme modundayken açar.

Tuner giriş kaynağını seçer.

1 ... 0

Tuner modunda: ön ayarlı kanalları seçer.

DISPLAY

Tuner modunda: RDS bilgisini gösterir.

Harici veri ortamı modunda: geçerli parça numarası ile geçen çalma süresi arasında geçiş yapar.

MENU

Ekranın parlaklığını değiştirir.



Tuner modunda: ön ayarlı kanalları seçer.

Harici veri ortamı modunda: albümleri seçer.

GRUNDIG

GENEL BAKIŞ



Tuner modunda: geriye ya da ileriye doğru frekans aramasını başlatmak için basın ve basılı tutun.

frekansı ileri veya geri adım adım değiştirmek için kısaca basın.

Harici veri ortamı modunda: ileri veya geri parça seçimi; ileri veya geriye doğru belirli bir pasajı aramak için basılı tutun.



Harici veri ortamı modunda: çalmayı başlatır; çalmayı duraklatır.



Ses seviyesini ayarlar.



DSC, farklı ses ayarlarını seçer.



Harici veri ortamı modunda: bir parçayı, CD'yi, albümü veya çalma listesini tekrar etmek içindir.



Harici veri ortamı modunda: parçaların giriş bölümlerini çalmak ve parçaları rastgele bir sırada çalmak içindir.



Tuner modunda: FM stereo ve mono radyo yayını alışı arasında değişiklik yapar.

Harici veri ortamı modunda: çalmayı durdurur.



Tuner modunda: hafıza fonksiyonunu etkinleştirir; Radyo istasyonlarını önyarlı istasyonlar olarak kaydeder.

Harici veri ortamı modunda: "Çalma listesi oluştur" fonksiyonunu aktifleştirir; bir çalma listesi oluştururken parçayı kaydeder.



Açılma zamanlayıcısı için ayarları etkinleştirir.

Alarm fonksiyonunu kapatır ve tekrar açar.



Alarm fonksiyonunu hafta sonu için iptal eder.

Hatırlatma zamanlayıcısı için ayarları etkinleştirir.



Uyku zamanlayıcısı modunu etkinleştirir, uyku zamanlayıcısı için zamanı ayarlar.

Açılma zamanlayıcısını durdurur.

GENEL BAKIŞ

Hi-fi sistemi ekranları

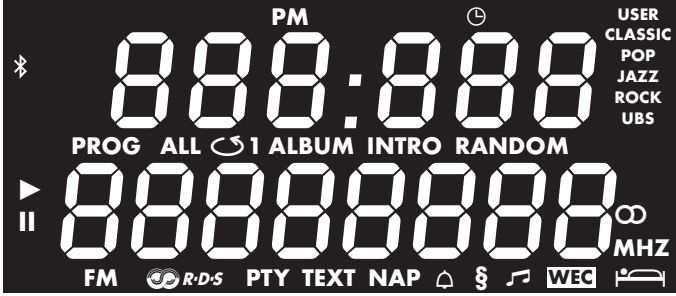

	Bluetooth modu seçildi (sadece MS 520).		Harici veri ortamı modunda: Çalmayı duraklatır
PM	Eğer saat ayarları yapılırken 12 saat modu seçilmişse, öğleden sonra anlamına gelir.		Tuner modunda: RDS bilgileri birlikte istasyonun frekansını veya adını görüntüler. Harici veri ortamı modunda: toplam albüm ve parça sayısını, ID3 etiket bilgileriyle birlikte görüntüler.
	Tuner modunda: saat güncelendiğinde yanıp söner, saat ayarlandığında yanar.	FM	Tuner modu seçili.
	Saat gösterimi. Harici veri ortamı modunda: albümü ve parçayı görüntüler.		Bir RD istasyonunun yayın sinyali alınmaktadır.
USER CLASSIC POP JAZZ ROCK UBS	Seçimi görüntüler ses ayarı.	PTY	PTY (program tipi) işlevi etkin.
PROG	Tuner modunda bir istasyon kaydediliyor. Harici veri ortamı modunda: bir çalma listesi oluşturuluyor	TEXT	Radyo metin fonksiyonu (RT) etkin.
ALL	Harici veri ortamı modunda: veri ortamındaki tüm parçalar tekrarlanır.	NAP	Hatırlatıcı zamanlayıcısı etkin. açılma zamanlayıcısı etkin.
1	Harici veri ortamı modunda: bir parça tekrarlanır.		Açılma zamanlayıcısı, hafta sonu için kapatıldı.
ALBUM	Harici veri ortamı modunda: bir albüm tekrarlanır.	WEC	Tuner modunda: bir stereo FM istasyonu alınıyor.
INTRO	İntro fonksiyon etkinleştirildi.		Tuner modunda: radyo istasyonunun frekansı.
RANDOM	Rastgele fonksiyon etkinleştirildi.	MHz	Uyku zamanlayıcısı etkin.
	Harici veri ortamı modunda: çalma.		

BAĞLANTI VE HAZIRLIK

Hoparlörlerin bağlanması

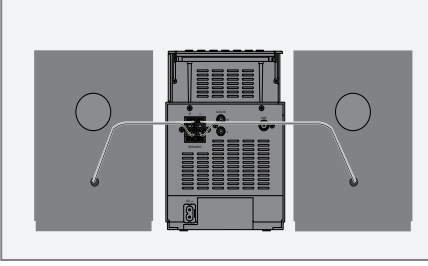

1 Hoparlör kablosunun uçlarını »SPEAKER R« (sağ kanal) ve »SPEAKER L« (sol kanal) terminallerine takın.

Notlar:

- Sol ve sağ kanalları doğru takmaya özen gösterin (L = sol kanal, R = sağ kanal).
- Hi-fi sistemi üzerindeki kırmızı terminallerin (+) her birini, hoparlörlerdeki beyaz (+) işaretli kablolarla bağlayın.

Antenin bağlanması

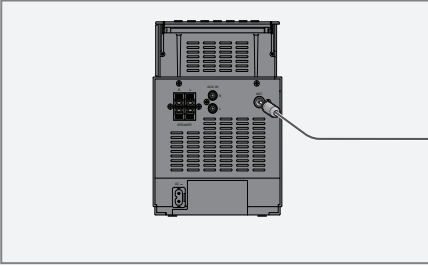

1 Çatı anten kablosunu, hi-fi üzerindeki »ANT.« anten soketine takın.

Not:

- Çatı anteni kablosu mevcut değilse ürünle birlikte verilen yardımcı anteni kullanın. Uygun şekilde konumlandırıldığında bu anten yerel FM (VHF) kanallarının yeterli bir şekilde alınmasını sağlar. Yardımcı anteni kısaltmayın.

Bir MP3 çaların veya USB hafıza çubuğunun bağlanması

Hi-fi sistemi, piyasada bulunan çoğu MP3 çalar ve USB bellek çubuğunu destekler.

Dikkat:

- Hi-fi sistemi USB bağlantısının yapılması esnasında kapatılmalıdır. Kapatılmazsa veriler kaybedilebilir.

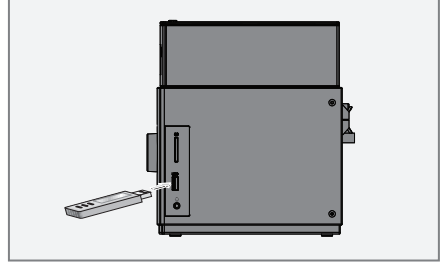

1 MP3 çaların USB arabirimini standart bir USB kablosu kullanarak hi-fi sisteminin »USB« soketine bağlayın;

ya da

USB belleğin USB fişini, hi-fi sisteminin »USB« soketine takın.

Notlar:

- MP3 çaları veya USB hafıza çubuğunu çıkarmak için hi-fi sisteminin kapatın ve kabloyu veya veri ortamını çıkartın.
- Hi-fi sisteminin »USB« soketi, bir USB çoklayıcı veya bir bilgisayar için uygun değildir.

BAĞLANTI VE HAZIRLIK

Hafıza kartının takılması

Hi-fi sistemi SD/SDHC ve MMC hafıza kartlarını destekler.

Dikkat:

- Hi-fi sistemi hafıza kartının takılması esnasında kapatılmalıdır. Kapatılmazsa veriler kaybedilebilir.

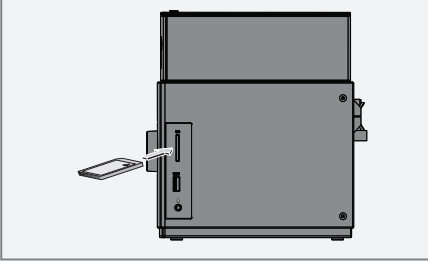

- 1 Hafıza kartını dikkatli bir şekilde »SD« kart yuvasına temas noktaları arkada olacak şekilde, yerine oturana kadar yerleştirin.

Notlar:

- Hafıza kartını takarken aşırı güç uygulamayın. Sadece hafif bir baskı uygulayın.
- Hafıza kartları toz ve neme karşı dayanıklıdır fakat yine de hi-fi sistemine sadece kuru ve temiz ortamlarda takılmalıdır.
- İşlem esnasında asla hafıza kartlarını çıkarmayın. Bu durum hafıza kartına zarar verebilir. Bu tip zararlar sahip olduğunuz garantiyi geçersiz kılar.

Hafıza kartının çıkarılması

Dikkat:

- Hi-fi sistemi hafıza kartının çıkarılması esnasında kapatılmalıdır. Kapatılmazsa veriler kaybedilebilir.

- 1 Tırnak serbest kalana kadar kartı hafifçe içeri bastırarak hafıza kartını kart yuvasından çıkarın. Ardından kartı dışarı çekin.

Harici cihazların bağlanması

Not:

- Harici cihazları bağlamadan önce hi-fi sistemini kapatın.

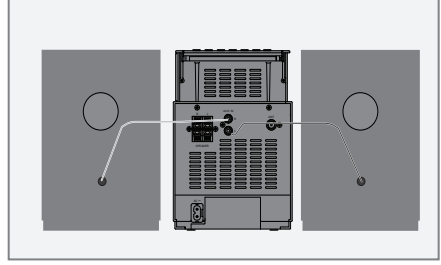

- 1 Harici cihazın ses çıkışlarını hi-fi sistemi üzerindeki »AUX IN R« veya »AUX IN L« soketlerine bağlamak için standart ses kabloları kullanın. .

Kulaklıkların bağlanması

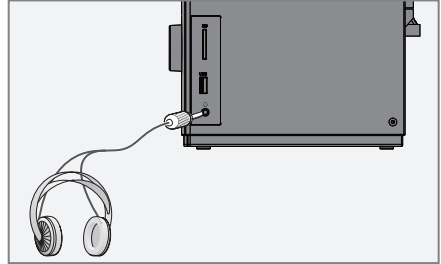

- 1 Kulaklığın ucunu (3,5 mm), hi-fi sisteminin önündeki »3.5« soketine takın.

Not:

- Hi-fi sisteminin hoparlörleri kapatılır.

Dikkat:

- Kulaklıklarla aşırı yüksek sesle dinleme, işitme duyunuza zarar verebilir.

BAĞLANTI VE HAZIRLIK

Elektrik kablosunun bağlanması

Notlar:

- Tip plakasındaki (cihazın altındaki) şebeke voltajının, yerel şebeke kaynağınıza uygun olup olmadığını kontrol edin. Aynı değilse yetkili satıcınıza danışın.
- Elektrik kablosunu bağlamadan önce tüm diğer cihazlar/hoparlörler bağlanmalıdır.

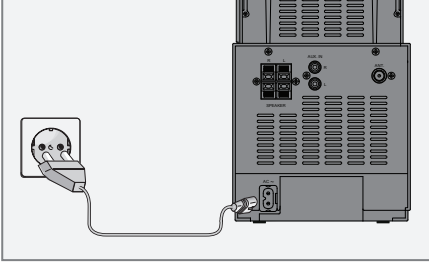

- 1 Elektrik kablosunu, hi-fi sistemi üzerindeki »AC ~« soketine takın.
- 2 Elektrik kablosunu duvardaki prize takın.

Dikkat:

- Hi-fi sistemi elektrik kablosuyla ana şebekeye bağlanır. Hi-fi sisteminin elektrik kaynağıyla bağlantısını kesmek istiyorsanız, fişini prizden çıkartın.
- Cihaz çalışır haldeyken elektrik fişinin kolay erişilebilir bir yerde durmasına ve diğer nesnelerin onu engellememesine dikkat edin.

Pillerin uzaktan kumandaya takılması

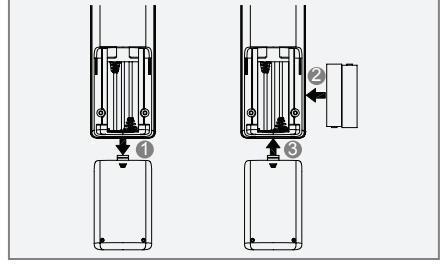

- 1 Mandalı aşağı doğru bastırıp kapağı kaydırarak pil bölmesini açın.
- 2 Pilleri (mikro tip, 2 x 1,5 V, R 03 /UM 4/AAA) yerleştirirken pil bölmesinde gösterilen kutup işaretlerine dikkat edin.
- 3 Pil bölmesini kapatın.

Notlar:

- Pilleri, örneğin doğrudan güneş ışığı, ısıtıcılar ya da ateşten kaynaklanan aşırı sıcaklığa maruz bırakmayın.
- Pilleri, bittiklerinde ya da hi-fi sistemi uzun süre kullanılmayacak olduğunda çıkarın. Üretici, sızıntı yapan pillerden kaynaklanan hasardan dolayı sorumluluk kabul etmez.

Çevre ile ilgili not:

- Pilleri, ağır metal içermeyenler de dahil olmak üzere ev atıklarıyla birlikte atmayın. Kullanılmış pilleri her zaman yerel çevre mevzuatı uyarınca atın.

AYARLAR

FM radyo istasyonları için otomatik istasyon arama

Hi-fi sistemini elektrik şebekesine ilk kez bağladıktan sonra otomatik istasyon arama işlemi başlar. Radyo istasyonlarını arar ve 40 taneye kadar istasyonu kaydeder.

Aramanın ardından demo modu otomatik olarak başlatılır. Bu size hi-fi sisteminin işlevlerini gösterir. Demo modu, »STEREO ■« düğmesine basılarak durdurulabilir. Ardından hi-fi sistemi ön ayar 1'e döner.

Notlar:

- Hi-fi sistemi ilk önce RDS istasyonlarını ardından normal FM istasyonlarını frekansa göre artan bir şekilde kaydeder.
- Otomatik istasyon arama aynı zamanda »⏻« düğmesine basılarak da durdurulabilir.
- Bazı RDS'li istasyonlar bir RDS zaman sinyali de aktarır. Seçilen RDS'li istasyon zaman bilgisi aktarıyorsa »CT« seçeneğini »ON« olarak ayarladığınızda zaman otomatik olarak güncellenir. »⏻« ekranı güncelleme sırasında yanıp söner ve saat ayarlandığında sürekli yanmaya başlar. Bu işlem yaklaşık olarak beş dakika sürer.

Saatin manüel olarak ayarlanması

Saat, sadece bekleme modunda değiştirilebilir.

- 1 Bekleme modundayken saati ayarlamak için »PROG ⏻« düğmesine yaklaşık 2 saniye basılı tutun.
- Ekran: saat ve gün.
- 2 Saat ayarını »◀« veya »▶« ile yapın ve »PROG ⏻« ile onaylayın.
- 3 Dakika ayarını »◀« veya »▶« ile yapın ve »PROG ⏻« ile onaylayın.
- 4 Gün ayarını »◀« veya »▶« ile yapın ve »PROG ⏻« ile onaylayın.
- Ekran: »CT« yanar ve »ON« yanıp söner.

- 5 RDS saat senkronizasyonunu, »◀« or »▶« düğmesine basıp »PROG ⏻« ile onaylayarak açın.

- Ekran: geçerli saat ve gün.

Notlar:

- Saat, elektrik kesintisi yaşanırsa veya şebeke elektrik bağlantısı kesilirse yeniden ayarlanmalıdır; ya da RDS saat senkronizasyonu kullanılarak yenilenebilir.
- Hi-fi sistemini elektrik şebekesine bağladığınızda, hi-fi sistemi en son seçilen radyo istasyonu ile otomatik olarak senkronize olur.

Radyo istasyonlarının ayarlanması ve kaydedilmesi

İlk kurulumdan sonra radyo istasyonlarını ayarlayabilirsiniz.

Radyo istasyonlarının otomatik olarak ayarlanması









Ön ayarlara kaydedilen radyo istasyonlarının üzerine yazılır.

- 1 »⏻« düğmesine basarak hi-fi sistemini açın.
- 2 Giriş kaynağı olarak TUNER'ı seçmek için »RADIO« düğmesine basın.
- Ekran: »FM TUNER«.
- 3 Otomatik istasyon arama işlemini »PROG ⏻« düğmesini basılı tutarak başlatın.
- Hi-fi sistemi ilk önce RDS istasyonlarını ardından normal FM istasyonlarını kaydeder.

Notlar:

- Otomatik arama bittiğinde, radyo istasyonunun ilk ön ayar olarak kaydedildiği duyulur.
- Otomatik arama, »STEREO ■« düğmesine basılarak durdurulabilir.

Radyo istasyonlarını manüel olarak ayarlama

- 1 »« düğmesine basarak hi-fi sistemini açın.
- 2 Giriş kaynağı olarak TUNER'i seçmek için »**RADIO**« düğmesine basın.
- Ekran: »FM TUNER«.
- 4 Radyo istasyonunu »« veya »« düğmelerine kısa süreli olarak üst üste basarak ayarlayın.
- Ekran: Frekans 50 kHz'lik adımlarla değişir;
ya da
frekans, hızlı kaydırma/geçiş moduna geçene kadar »« veya »« düğmelerini basılı tutun.
- 4 »**PROG** « düğmesine basarak radyo istasyonunu onaylayın.
- 5 »« veya »« düğmesine basarak ön ayarı seçin.
- 6 »**PROG** « düğmesine basarak ayarı kaydedin.
- 7 Daha fazla radyo istasyonu ayarlamak için **3 - 6** arası adımları tekrarlayın.

Not:

- Ön ayara kayıtlı olan radyo istasyonunun üzerine yazılır.

Ekran parlaklığının ayarlanması

Ekranın parlaklığı, bekleme ve çalışma modları için ayrı ayrı ayarlanabilir.

- 1 Bekleme veya çalışma modundayken, »**MENU** « düğmesine üst üste basarak parlaklığı değiştirin.
- Dört parlaklık seviyesi arasından seçim yapabilirsiniz.

Not:

- Bekleme modundaki güç tüketimini en aza indirmek için, ekran parlaklığını "Minimum" ayara alın.

GENEL FONKSİYONLAR

Açma ve kapatma

- 1 Bekleme modundayken »« düğmesine basarak hi-fi sistemini açın.
 - Kullanılan son giriş kaynağı otomatik olarak seçilir.

Not:

- »CD/SD/USB«, »AUX/BT« veya »RADIO« düğmesine basarak da hi-fi sistemini açabilirsiniz.
- 2 »« düğmesine basarak hi-fi sistemini bekleme moduna getirin.
 - Ekran: geçerli saat.



Otomatik kapanma

Eğer cihaz durma pozisyonunda ise, »AUX IN« soketinde hiç ses sinyali yoksa veya Bluetooth cihazı sinyal beslemesi yapmıyorsa/oturum açmamışsa, cihaz 15 dakika bekleme modunda kaldıktan sonra otomatik olarak kapanır. Cihazı kullanmak için tekrar açın.

Giriş kaynağını seçme

- 1 »CD/SD/USB«, »AUX/BT« veya »RADIO« düğmesine basarak giriş kaynağını (CD, USB, SD, CASS, AUX) seçin.

Ses seviyesinin ayarlanması

- 1 Ses seviyesini hi-fi sistemi üzerinde bulunan »« düğmesiyle veya uzaktan kumanda üzerindeki »-  +« düğmeleriyle ayarlayın.
 - Ekran: »VOL« »0«'dan »40«'ye kadar ses ayarı.

Ses ayarlarının seçilmesi

Çeşitli ses ayarları arasından seçim yapabilirsiniz.









- 1 »DSC « ile ses ayarını seçin.
 - Ekran: »LOUDNESS«, »UBS«, »USER«, »CLASSIC«, »POP«, »JAZZ« veya »ROCK«.

Not:

- Bu fonksiyon, daha düşük ses seviyelerinde daha iyi bir ses sunar.

"USER" ses ayarının değiştirilmesi

»USER« ses ayarını değiştirebilirsiniz.



- 1 »USER« ses ayarını seçmek için »DSC « düğmesine basın.
- 2 »DSC « düğmesine basılı tutun.
 - Ekran: »BASS 0«.
- 3 »« veya »« ile bas ayarını yapın ve »DSC « ile onaylayın.
 - Ekran: »TRE 0«.
- 4 »« veya »« ile tiz ayarını yapın ve »DSC « ile onaylayın.

Ultra Bas Sistemini Seçmek

- 1 Ekran »UBS« görünene kadar »DSC « düğmesine üst üste basarak Ultra Bas Sistemini seçin.

Sesi kesme

Bu fonksiyonla, hi-fi sisteminin hoparlörlerinin sesini kısabilir veya açabilirsiniz.

- 1 Ses kısma özelliğini uzaktan kumanda üzerindeki »« düğmesine basarak etkinleştirin.
 - Ekran: »MUTE ON«.
- 2 Ses kısma özelliğini uzaktan kumanda üzerindeki »« düğmesine basarak devre dışı bırakın.
 - Ekran: »MUTE OFF«.

Tuner giriş kaynağını seçme

- 1 Giriş kaynağı olarak TUNER'ı seçmek için »**RADIO**« düğmesine basın.
 - En son seçilmiş olan istasyon çalınır (Hafızaya Alınmış Olan Son İstasyon).
 - Ekran: »**FM**« ve radyo istasyonunun adı veya frekansı görüntülenir.

Ön ayarların seçilmesi

- 1 »▼« veya »▲« düğmesine basarak ön ayarı seçin.

Not:

- Ayrıca »1 ... 9« rakam düğmeleri ile de ön ayar seçimi yapabilirsiniz. İki haneli sayılar için önce »0« düğmesine basın.

Stereo/mono alışı

Hi-fi sistemi stereo kanalları aldığı anda, ekranda »**OD**« görüntülenir. Stereo kanaldan alınan sinyal zayıfsa, mono alışı geçerek ses kalitesini iyileştirebilirsiniz.

- 1 Mono alışı geçmek için »**STEREO** ■« düğmesine basın.
 - Ekranda: »**MONO**« görünür ve »**OD**« kaybolur.
- 2 Stereo alışı geri dönmek için »**STEREO** ■« düğmesine basın.
 - Ekranda: »Kısa süreyle **STEREO**« görünür ve ardından »**OD**« görünür.

Not:

- Stereo/mono ayarı, her ön ayar için kaydedilebilir.

RDS bilgileri

RDS (Radyo Veri Sistemi) çoğu FM istasyonu tarafından ilave olarak aktarılan bir bilgi sistemidir. Hi-fi sistemi bir RDS istasyon yayını aldığı anda istasyon adı ekranda görüntülenir; örneğin: »**FANTASY**« ve »**RDS**«.

Notlar:

- Tüm RDS bilgilerinin iletilmesi biraz zaman alabilir.
- GRUNDIG bu bilgilerin doğruluğu üzerinde bir etkiye sahip değildir.

Bir RDS istasyonu aramak

- 1 »▼« veya »▲« düğmelerine, bir RDS'li istasyon yayını alınana kadar art arda basarak RDS'li istasyonu arayın; ekranda »**RDS**« görünür.
 - Yayın alımı yeteri kadar güçlüyse kısa bir süre sonra istasyon adı görüntülenir.

RDS istasyon bilgilerinin görüntülenmesi

Eğer cihaz bir RDS istasyonu alırsa, ekranda »**RDS**« ile birlikte istasyon adı görüntülenir. Eğer bilgi yoksa, ekranda alınan frekans görüntülenir.

Başka bilgiler de görüntülenebilir.

- 1 Geçerli RDS istasyonu ile ilgili bilgileri görüntülemek için »**DISPLAY**« düğmesine arka arka ya basın.
 - Birbiri ardına aşağıdaki ekranlar gösterilir: Geçerli program türü (PTY), örneğin »Pop music«. Başka bir bilgi yoksa »[No PTY]« ibaresi gösterilir. Radyo metni. Frekans.

HARİCİ VERİ MEDYA MODU

CD'lerin kullanımı



Cihaz burada gösterilen logoyu (CD-DA) taşıyan müzik CD'leri ve ses veri si CD-R'leri ile CD-RW'ler için uygundur.



- Cihaz, CD-ROM, CD-I, CDV, VCD, DVD veya bilgisayar CD'lerini çalamaz.
- MP3/WMA modunda, "albüm" ve "dosya" terimleri çok önemlidir. "Albüm" bilgisayardaki bir klasöre, "dosya" ise bilgisayardaki bir dosyaya ya da bir CD-DA parçasına karşılık gelir. Bir MP3/WMA CD'si toplamda 999 parçadan/klasörden fazlasını içermemelidir.
- Ses dosyalarını içeren CD-R ve CD-RW'leri yazdırırken, çalma işlemi sırasında sorunlara neden olabilecek çeşitli problemler ortaya çıkabilir. Bu durum, hatalı yazılım ya da donanım ayarları veya kullanılan CD'den kaynaklanabilir. Böyle sorunlar meydana geldiğinde, CD yazıcınızın ya da yazılım üreticinizin müşteri hizmetleriyle iletişime geçin ya da örneğin internette ilgili bilgileri arayın.
- Ses CD'lerini oluştururken, tüm yasal yönergeleri izleyin ve üçüncü şahıslara ait telif haklarını ihlal edilmediğinden emin olun.
- Lazer optik donanımlarında toz birikmesini önlemek için CD bölmesini her zaman kapalı tutun. CD bölmesi, kısa bir süre sonra otomatik olarak kapanır.
- CD'lere yapışkanlı etiket yapıştırmayın. CD'lerin yüzeylerini temiz tutun.
- Cihazınızda 12 cm'lik CD'lerin yanı sıra 8 cm'lik CD'leri de çalabilirsiniz. Adaptör gerekmez.

MP3 çalar, USB bellek ya da SD/SDHC/MMC hafıza kartının kullanılması

- »USB« soketi, USB çoklayıcıları ile uyumlu değildir ve direkt olarak bir PC'ye bağlanamaz.
- Bu cihazın USB arabirimi, standart bir arabirimdir. Geliştirme sırasında bilinen tüm MP3 yonga konseptleri dikkate alınmıştır. MP3 teknolojisindeki hızlı gelişmeler ve her gün yeni üreticilerin görülmesi nedeniyle MP3 çalarların/USB hafıza çubuklarının uyumluluğu sadece kısmi olarak sağlanabilmektedir.
- USB işlevi arızalandıysa ya da kullanılmıyorsa, bu durum cihazın arızalandığına işaret etmez.
- EN 55022/EN 55024 standardında ITE cihazları için tanımlandığı gibi çift yönlü veri aktarımı yapılamaz.
- USB aktarımı kendisinin bir işletim modu değildir. Sadece ilave bir fonksiyondur.
- Mp3 çaları/USB belleği veya hafıza kartını çalma işlemi devam ederken asla çıkarmayın. Böyle bir hareket verilerin ve cihazların zarar görmesiyle sonuçlanabilir. Böyle bir durum nedeniyle ortaya çıkabilecek hasarlara ilişkin garanti talepleri kabul edilmeyecektir.

Müzik veri medyasının takılması/bağlanması

Diskin takılması

- 1 Cihaz üzerinde bulunan »▲« düğmesine basarak CD bölmesini açın.
 - CD bölmesi açılır.
- 2 Diski, etiketli tarafı üstte olacak şekilde takın.
- 3 CD bölmesini kapatın.
 - Disk okunur.
 - MP3/WMA modundaki ekran: toplam albüm ve parça sayısı.
 - CD-DA modundaki ekran: toplam parça sayısı ve toplam çalma süresi.

HARİCİ VERİ MEDYA MODU

Bir MP3 çaların veya USB hafıza çubuğunun bağlanması

- 1 »⏻« düğmesine basarak cihazı bekleme moduna alın.
- 2 MP3 çaların USB arabirimini standart bir USB kablosu kullanarak hi-fi sisteminin »USB« soketine bağlayın;
ya da
USB belleğin USB fişini, hi-fi sisteminin »USB« arabirimine takın.
- 3 Bekleme modundayken »⏻« düğmesine basarak cihazı açın.
- Ekran: toplam albüm ve parça sayısı.

SD/SDHC/MMC hafıza kartının takılması

- 1 »⏻« düğmesine basarak cihazı bekleme moduna alın.
- 2 Hafıza kartını dikkatli bir şekilde »SD« kart yuvasına temas noktaları arkada olacak şekilde, yerine oturana kadar yerleştirin.
- 3 Bekleme modundayken »⏻« düğmesine basarak cihazı açın.
- Ekran: toplam albüm ve parça sayısı.

Giriş kaynağını seçme

- 1 »CD/SD/USB« düğmesine basarak giriş kaynağını (»CD«, »USB« veya »SD«) seçin.

Çalma

Çalma işleminin başlatılması

Müzik CD'lerini çalarken parça seçebilirsiniz; MP3/WMA dosyalarını çalarken klasörleri de seçebilirsiniz.

- 1 Çalma işlemini başlatmak için »▶II OK« düğmesine basın;
ya da
»▼« veya »▲« düğmesine basarak klasör seçin ve sonra »◀« veya »▶« ile parça seçin.
- Çalma işlemi otomatik olarak başlar.
- Ekran: klasör ve parça sayısı, parçanın adı ve geçen çalma süresi.

Not:

- Eğer herhangi bir veri ortamı takılmamışsa/ bağlı değilse, »NO DISC« mesajı görüntülenir.

Çalmayı duraklatma ve tekrar başlatma

- 1 Çalma işlemini duraklatmak için »▶II OK« düğmesine basın.
- Ekran: »II«, çalma süresi yanıp söner.
- 2 Çalma işlemine devam etmek için »▶II OK« düğmesine basın.

Çalmayı durdurma (sürdürme)

- 1 Çalmayı durdurmak için »STEREO ■« düğmesine bir kez basın.
- Çalma işlemini sürdürürseniz, cihaz çalma işleminin durdurulduğu yerden çalmaya devam eder.

Çalmayı durdurma

- 1 Çalmayı durdurmak için »STEREO ■« düğmesine iki kez basın.
- Çalma işlemi, ilk parçadan başlar.

Geçerli parçayı tekrar çalma

- 1 Çalma sırasında »◀« düğmesine kısaca basın.

Başka parça seçme

- 1 Çalma işlemi sırasında, çalmak istediğiniz parçanın numarası ekranda görünene kadar »◀« veya »▶« düğmesine üst üste basın.
- Seçilen parça otomatik olarak çalmaya başlar.

Bir parçanın içindeki bir pasajı arama

- 1 Çalma işlemi sırasında, ilgili pasaj bulunana kadar »◀« veya »▶« düğmesine basın ve basılı tutun.
- 2 Çalma işlemi »◀« veya »▶« düğmesini bıraktığınızda başlar.

HARİCİ VERİ MEDYA MODU



Parça bilgilerini görüntüleme (MP3/WMA için)

Eğer veri ortamında sanatçı, albüm ve parça hakkında bilgiler varsa, bunlar görüntülenir (ID3 etiketi)



- 1 Bilgileri görüntülemek için »INFO« düğmesine üst üste basın.

Tekrarlama fonksiyonları



Bir parçayı tekrarlama (Birini Tekrarla)

- 1 Çalma sırasında bir kez »« düğmesine basın.
 - Ekran: »**1**«, geçerli parça tekrarlanır.
- 2 Fonksiyonu durdurmak için, ekranda »« kaybolana kadar »« düğmesine üst üste basın.



Bir klasörün tüm başlıklarını tekrarlama (Klasörü Tekrarla, sadece MP3/WMA)

- 1 Çalma sırasında iki kez »« düğmesine basın.
 - Ekran: »**ALBUM**«.
 - Geçerli klasördeki tüm parçalar tekrarlanarak çalınır.
- 2 Fonksiyonu durdurmak için, ekranda »« kaybolana kadar »« düğmesine üst üste basın.



Veri ortamındaki tüm parçaları tekrarlama (Tümünü Tekrarla)

- 1 Çalma sırasında üç kez »« düğmesine basın.
 - Ekran: »**ALL**«.
 - Geçerli klasördeki tüm parçalar tekrarlanarak çalınır.
- 2 Fonksiyonu durdurmak için, ekranda »« kaybolana kadar »« düğmesine üst üste basın.

Parçaları rastgele sırada çalma (Rastgele)

- 1 Çalma sırasında »INT « düğmesine basın.
 - Ekran: »**RANDOM**«.
 - Veri ortamındaki tüm parçalar rastgele bir sıra ile çalınır.
- 2 Rastgele fonksiyonunu, »INT « düğmesine basarak kapatın.
 - Ekranda »**RANDOM**« kaybolur.

Her bir parçanın giriş kısmını çalma (intro)

- 1 Çalma durdurulmuşken »INT « düğmesine basın.
 - Ekran: »**INTRO**«.
 - İntro çalımı otomatik olarak başlar.
 - Tüm parçaların veya veri ortamındaki kalan tüm parçaların ilk on saniyesi çalınır.
- 2 Bu fonksiyondan çıkmak için »INT « düğmesine tekrar basın.

Çalma listesi oluşturma

Geçerli veri ortamı için seçtiğiniz herhangi bir sıralamada 60'a kadar parçadan oluşan bir parça listesi oluşturabilir ve ardından bu sırada çalabilirsiniz. Bir parça birden çok kez kaydedilebilir.

Girişler, sadece durma modunda yapılabilir.

Parçaları seçme ve kaydetme

- 1 Çalmayı sonlandırmak için »STEREO/■« düğmesine basın.
- 2 Fonksiyonu açmak için »PROG ⊖« düğmesine basın.
- Ekran: »PROG« ve »P 0 1« yanıp söner.
- 3 »▼« veya »▲« düğmesine basarak klasörü seçin, sonra »◀« veya »▶« ile parça seçin ve »PROG ⊖« düğmesine basarak kaydedin.
- Ekran: »PROG« ve »P 0 2« yanıp söner.
- 4 Daha fazla parça kaydetmek için, 3. adımı tekrarlayın.

Bir çalma listesinin çalınması

- 1 »▶II OK« düğmesiyle çalma listesini çalmaya başlayın.
- Çalma, programlanmış ilk parçadan başlar.
- 2 Çalmayı durdurmak için »STEREO ■« düğmesine bir kez basın.
- 3 Çalma listesini tekrar çalmak için durma pozisyonunda »▶II OK« düğmesine basın.

Çalma listesinin silinmesi

- 1 Çalma listesini silmek için, durma pozisyonunda »STEREO ■« düğmesine iki kez basın;

ya da

CD bölmesini açın;

ya da

farklı bir giriş kaynağı seçin.

BLUETOOTH MODU (SADECE MS 520 İÇİNDİR)___



Şu cihazlarla uyumludur

MS 520 cihazınız, piyasada bulunabilen A2DP standardı ile uyumlu tüm Bluetooth özellikli cihazlara bağlanabilir. Akıllı telefonlar, dizüstü bilgisayarlar ve tablet PC'ler bu cihazlara örnek olarak verilebilir.

Bluetooth giriş kaynağını seçme

- 1 »AUX/BT« düğmesine basarak Bluetooth giriş kaynağını seçin.
- Ekranda: »BT« ve »»« yanıp söner.

Bir Bluetooth cihazı bulma ve bağlama

- 1 Diğer Bluetooth cihazındaki Bluetooth işlevini etkinleştirin.
- 2 Diğer Bluetooth cihazındaki arama fonksiyonunu başlatın.
- Kısa bir süre sonra, MS 520 cihazınız diğer Bluetooth cihazında görüntülenecektir.
- 3 Diğer Bluetooth cihazından MS 520'yi seçin ve bağlantıyı kurun.
- 4 Diğer Bluetooth cihazı sizin cihazınıza bağlandığında, »»« ışığı yanar.

Not:

- MS 520 cihazınız, sadece tek bir Bluetooth cihazından gelen ses sinyallerini alabilir ve çalabilir; ancak 8 cihaza kadar oturma açabilir.

Diğer Bluetooth cihazından çalma

- 1 Diğer Bluetooth cihazında çalmayı başlatın.
- 2 Ses seviyesini hi-fi sistemi üzerinde bulunan »»« düğmesiyle; veya uzaktan kumanda üzerindeki - »»« +« düğmeleriyle ayarlayın.
- 3 Diğer Bluetooth cihazında çalmayı sonlandırın.

Notlar:

- MS 520 üzerinde başka fonksiyonlar da kontrol edilebilir.
Çalma işlemini duraklatmak için »»II« düğmesine basın,
çalma işlemine devam etmek için »»II« düğmesine basın;
önceki parçayı seçmek için »»« düğmesine, sonraki parçayı seçmek içinse »»« düğmesine basın.
- Veri aktarım menzili, kullanılan Bluetooth cihazına ve binanın yapısına bağlı olarak 9 metreye kadar çıkabilir.

Bluetooth cihazından çıkış yapma

- 1 Oturma açmış olduğunuz Bluetooth cihazından çıkış yapın.
- »»« logosu yanıp söner.

Oturum açmış bir Bluetooth cihazını yeniden etkinleştirme

- 1 Eğer veri aktarım menziline dışına çıkarsanız ya da Bluetooth modunu kapatırsanız, Bluetooth cihazının oturumu kapatılmış olur.

Notlar:

- Bluetooth cihazlarında bir kez oturma açmanız yeterlidir.
- Diğer Bluetooth cihazı MS 520'nin sinyal menziline girdiğinde, otomatik olarak oturma açar.
- MS 520, ilkten sonra doğru daha önce oturma açılmış diğer Bluetooth cihazlarına bağlanır.
- Eğer diğer Bluetooth cihazı tanınmazsa, kendi menüsünden tekrar etkinleştirilmelidir.
- Eğer daha önce kaydedilmiş olan bir Bluetooth cihazıyla bağlantı kurulamazsa, MS 520 cihazınızı diğer Bluetooth cihazının listesinden kaldırarak arama ve bağlantı prosedürünü tekrarlayın.

HARİCİ CİHAZLARI KULLANMA

Harici bir cihazdan gelen ses sinyallerini dinleme

Harici bir cihazdan (örneğin bir MP3 çalar) gelen ses sinyalini hi-fi sisteminde dinleyebilirsiniz.

Not:

- Harici cihaz, »**AUX IN**« soketine bağlanmalıdır.

- 1 Bekleme modundayken »**⏻**« düğmesine basarak cihazı açın.
- 2 »**AUX/BT**« düğmesine basarak AUX giriş kaynağını seçin.
 - Ekranda: »**AUX**«.
- 3 Harici cihaz üzerinde çalmayı başlatın.

ZAMANLAYICI MODU

Hi-fi sisteminizin üç zamanlayıcı modu vardır:

- Açma zamanlayıcısı, hi-fi sistemini belirlediğiniz zamanda açar ve seçtiğiniz giriş kaynağıyla sizi uyandırır.
- Hatırlatıcı zamanlayıcısı, ayarlanan bir zamanda sinyal sesi ile hatırlatma yapar.
- Uyku zamanlayıcısı, hi-fi sistemini önceden ayarlanmış olan bir saatte kapatır.

Notlar:

- Zamanlayıcı modunu sadece uzaktan kumandadaki düğmelerle ayarlayabilirsiniz.
- Hi-fi sisteminin saati ayarlanmış olmalıdır.
- Bu ayar yapılırken, herhangi bir düğmeye 10 saniyeden daha uzun süre boyunca basılmazsa, hi-fi sistemi işlemi otomatik olarak sonlandıracaktır. Bu durumda işleme tekrar başlamanız gerekecektir.

Açılma zamanlayıcısı

Açılma zamanlayıcısının ayarlanması

- 1 »⏻« düğmesine basarak hi-fi sistemini bekleme moduna getirin.
- 2 Kapalı durumdayken »⏻« düğmesine basın.
- Ekran: »OFF« yanıp söner.
- 3 »◀« veya »▶« düğmesine basıp »⏻« ile onaylayarak »ON« ekranını seçin.
- Ekran: »BUZZER«, kapanma zamanının saati yanıp söner.
- 4 »◀« veya »▶« düğmeleri ile açılma zamanının saatini girin ve »⏻« ile onaylayın.
»◀« veya »▶« düğmeleri ile açılma zamanının dakikalarını girin ve »⏻« ile onaylayın.
- Ekran: seçilen son giriş kaynağı yanıp söner.
- 5 »◀« veya »▶« düğmesine basarak giriş kaynağını (buzzer, FM, CD, SD veya USB) seçin ve »⏻« ile onaylayın.

Not:

- Eğer CD, SD veya USB sinyal kaynağı seçtiyseniz ve medyada hasarlı bir dosya varsa, CD bölmesinde CD yoksa ya da başka bir cihaz bağlı değilse, hi-fi otomatik olarak sinyal sesi (buzzer) ile açılır.
- 6 »◀« veya »▶« ile ses seviyesini ayarlayın ve »⏻« ile onaylayın.
- Ekran: »⏻« ve »🎵« veya »e« ve geçerli zaman.
- Açılma zamanlayıcısı etkinleştirildi.

Alarmin etkinleştirilmesi ve devre dışı bırakılması

- 1 »⏻« düğmesine bir kez basarak alarmı devre dışı bırakın.
- Ekran: »Açılma zamanlayıcısı devre dışı bırakıldığında, 🎵« veya »e« kaybolur.

ZAMANLAYICI MODU

Açılma zamanlayıcısının durdurulması

- 1 Alarm sinyali (müzik veya sinyal sesi) çalarken, **SLEEP S**« düğmesine basın.
 - Ekranda: »SNOOZE«, alarm sinyali durur.
 - Alarm 5'er dakikalık aralıklarla yeniden çalar (alarm süresi 90 dakika).

Alarmın o gün için iptal edilmesi

- 1 Alarm çaldığında, hi-fi sistemini »« ile beklemeye alın.
 - Açılma zamanlayıcısı bir sonraki gün için devrede kalır.



Alarmın hafta sonu için iptal edilmesi

Alarm fonksiyonunu hafta sonu için kapatabilirsiniz. Girilen alarm zamanları kaydedilir.

- 1 »**WEC/NAP**« ile alarm fonksiyonunu kapatın.
 - Ekran: »**WEC**«.
- 2 Alarm fonksiyonunu »**WEC/NAP**« ile tekrar açın.



Hatırlatma zamanlayıcısı

Hatırlatma zamanlayıcısı, ayarlanan bir zamanda hatırlatma yapmak için bir sinyal tonu veya müzik çalar. Hatırlatma zamanlayıcısının zamanı, 1 - 120 dakika aralığında 1 dakikalık aralıklarla girilebilir.

- 1 Kapalı durumda »**WEC/NAP**« düğmesine basın.
 - Ekranda: »**NAP I**« (minimum zaman uyarı) ve »**NAP **«.
- 2 »« veya »« düğmesi ile (1 - 120 dakika aralığında 1 dakikalık aralıklarla) hatırlatma zamanını ayarlayın.
 - Süre dolduktan sonra bir sinyal sesi duyulur (en fazla 90 dakika için).
 - »**WEC/NAP**« düğmesine basarsanız ekranda kalan süre gösterilir; örneğin »**NAP 25**«.



- 3 Sinyal sesini kapatmak için »« düğmesine basın;

ya da

»« veya »« düğmesine basarak suretiyle zamanlayıcıyı »**NAP OFF**« olarak ayarlayarak hatırlatma zamanlayıcısını sonlandırın.

Uyku zamanlayıcısı

Uyku zamanlayıcısının ayarlanması

- 1 Bekleme modundayken »« düğmesine basarak hi-fi sistemini açın.
- 2 »**SLEEP S**« düğmesine basarak fonksiyonu açın.
 - Ekranda: »**SLP 90**«.
- 3 Kapanma zamanını (»**90**«, »**60**« to »**15**«, »**OFF**«) »**SLEEP S**« düğmesine basarak seçin.
 - Ekranda: örneğin kısa bir süre »**SLP 30**«, sonra seçilen giriş kaynağı ve »« görüntülenir.
 - Hi-fi sistemi seçilen süre bittikten sonra kapanır.

Uyku zamanlayıcısını erken sonlandırma

- 1 Zamanlayıcıyı erken sonlandırmak için, ekranda »**SLP OFF**« görünene ve »« kaybolana kadar »**SLEEP**« düğmesine basın;

ya da

»« düğmesine basarak hi-fi sistemini bekleme moduna getirin.

Hi-fi sisteminin temizlenmesi

Elektrik kablosunu fişten çekin. Cihazı nemli bir bez ve yumuşak bir deterjan kullanarak temizleyin. Alkol, ispirto, amonyum veya aşındırıcı maddeler içeren deterjanlar kullanmayın.

CD ünitesinin temizlenmesi

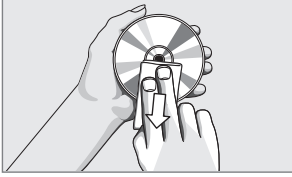

Cihaz CD'leri düzgün okuyamıyorsa, lazer optik donanımlarını temizlemek için satılan standart temizleme CD'si

kullanın. Diğer temizleme yöntemleri lazer optik donanımlarına zarar verebilir.

CD'yi temizlemek için tiftiksiz bir bez kullanın ve her zaman düz bir çizgi halinde içeriden dışarıya doğru silin. Plaklar için standart temizlik maddeleri, çözücüler veya aşındırıcı temizleyiciler kullanmayın.

Teknik veriler



Bu cihaz yürürlükteki AB direktiflerine göre parazit bastırma sistemine sahip bir cihazdır.

Bu ürün 2004/108/EC, 2006/95/EC, 2009/125/EC ve 2011/65/EU sayılı AB direktiflerinde belirtilen gereklilikleri karşılamaktadır (MS 510).

Bu ürün 1999/5/EC, 2009/125/EC ve 2011/65/EU sayılı AB direktiflerinde belirtilen gereklilikleri karşılamaktadır (MS 520).

Ürünün CE deklarasyonunu ekteki Grundig'in www.grundig.com/download/doc adresinde bulunan ana sayfasından bulabilirsiniz.

Tip etiketi hi-fi sisteminin alt yüzünde bulunur.

Sistem

Güç kaynağı

Çalışma voltajı:	230 V~
Ana şebeke frekansı:	50/60 Hz
Maks. güç tüketimi:	30 W
Bekleme modunda güç tüketimi:	≤ 0,5 W

Amplifikatör ünitesi

çıkışı:

Sinüs dalgası gücü:	2 x 5 W
Hoparlör empedansı:	8 Ω

Alıcı ünitesi

Yayın alma aralığı: FM 87.5 ...108.0 MHz

CD birimi

Frekans tepkisi:	20 Hz ... 20 kHz
Parazit voltaj oranı:	≥ 85 dBA

MP3/WMA

Klasör ve parça:

Ortam başına maksimum 999 klasör ve 65535 parça

Dosya sistemi/klasör yönetimi:

ISO 9660 1. Seviyeye uygun

USB

FAT 32/16 formatı için USB 2.0

Boyutlar ve ağırlık

Cihaz boyutları:

G x Y x U 150 x 215 x 210 mm

Cihaz ağırlığı: 1,36 kg

Hoparlör boyutları:

W x H x L 150 x 215 x 250 mm

Hoparlör ağırlığı: 1,3 kg

Teknik ve tasarım değişiklikleri yapma hakkı saklıdır.

Çevre ile ilgili not



Bu ürün, tekrar kullanılabilir ve geri dönüştürülebilir yüksek kaliteli parçalardan ve malzemelerden imal edilmiştir.

Bu nedenle ürünü hizmet ömrü sonunda normal ev atıklarıyla birlikte atmayın. Elektrik ve elektronik ekipmanların geri dönüşümü için olan bir geri dönüşüm toplama noktasına götürün. Ürünün, kullanma kılavuzunun veya ambalajın üzerinde bulunan simge geri dönüşümünün mümkün olduğunu gösterir.

Yerel idarelerden toplama noktaları hakkında bilgi edinin.

Kullanılmış ürünleri geri dönüşüme sokarak çevreyi korumaya yardımcı olun.

Lazerli cihazlar hakkında genel bilgi

CLASS 1
LASER PRODUCT

Bu cihaz CLASS 1 LASER PRODUCT. 1. Sınıf Lazerli Ürün, lazerin hiçbir koşul altında

aşılamayacak maksimum izin verilebilir emisyon değerini sağlayacak şekilde tasarlandığı anlamına gelmektedir.

Dikkat:



Burada belirtilenler dışında çalışma araçları ya da yöntemleri kullanılırsa, bu durum tehlikeli biçimde emisyonlara maruz kal-

maya yol açabilir.

Bu cihaz lazer ışını yaymaktadır. Göz yaralanmaları tehlikesinden dolayı, ünite sadece eğitimli olan personel tarafından açılabilir veya onarılabilir.

Burada belirtilen haricinde başka ayarlar kullanılırsa veya diğer prosedürler gerçekleştirilirse, bu durumda tehlike arz eden radyasyona maruz kalınabilir.

Sorun Giderme

Her parazit hi-fi sisteminizdeki bir arızadan kaynaklanmaz. Yanlışlıkla çıkan kablolar, bozuk CD'ler ve bitmiş uzaktan kumanda pilleri fonksiyonlara zarar verir. Aşağıdaki önlemler, sorunu tatmin edici bir şekilde gidermezse lütfen

www.grundig.com, (ürün grubu: Hi-fi, mikro CD istasyonları) adresini ziyaret edin veya yetkili bayiinize başvurun.

Sorun	Olası sebep/çözüm
»NO DISC« görüntülenir	Bir CD takın.
	CD'nin, etiketli kısmı üstte olacak şekilde takıldığından emin olun.
	Lazer lens üzerinde nem birikmiş olabilir; silerek temizleyin.
	CD'yi temizleyin (bkz. "BİLGİLER") ya da başka bir CD kullanın.
	CD-RW/CD-R sonlandırılmamış.
Zayıf radyo yayını.	Alınan sinyal zayıf, kablo anten pozisyonunu değiştirin. Hi-fi sisteminizi televizyondan uzağa alın.
Düğmelere basıldığında hi-fi sistemi yanıt vermiyor.	Elektrik kablosunu fişten çıkarın, bir süre bekledikten sonra tekrar takın ve hi-fi cihazınızı tekrar açın.
Ses çok kısık ya da kalitesi kötü.	Ses seviyesini artırın.
	Hoparlörler doğru bağlanmış mı?
	Kulaklık jakını çıkarın.
Stereo sesi hatalı.	Hoparlör bağlantılarını kontrol edin.
	Hoparlörler doğru bağlanmış mı?
Uzaktan kumanda çalışmıyor.	Önce giriş kaynağını seçin sonra da fonksiyon düğmelerini kullanın.
	Uzaktan kumandayı hi-fi sistemine yakın tutun.
	Pillerin kutuplarını kontrol edin.
	Yeni piller takın.
	Uzaktan kumandayı, hi-fi sisteminin ön kısmındaki alıcıya doğru tutun.
Zamanlayıcı fonksiyonu çalışmıyor.	Saati ayarlayın.
	»⏸« ile zamanlayıcı fonksiyonunu etkinleştirin.
Zaman ve zamanlayıcı ayarları görüntülenmiyor.	Elektrik kesintisi olmuş ya da elektrik fişi prizden çekilmiş. Saati ayarlayın.
CD-R'ler ya da CD-RW'ler çalınmıyor veya yanlış çalıyor.	CD hatalı ya da yazma sırasında yazılım ayarları yanlış. CD yazıcınızın/CD yazma yazılımınızın bileşenlerini kontrol edin ya da kullandığınız CD'yi değiştirin.
Bir parça çalarken, cihaz başka bir klasöre geçiyor.	Eğer geçerli klasör hatalı ya da geçersiz isme sahip bir parça içeriyorsa, cihaz otomatik olarak başka bir klasöre geçer.

Grundig Intermedia GmbH
Beuthener Strasse 41
90471 Nürnberg

www.grundig.com
72011 909 2000 13/46

AUS GUTEM GRUND

GRUNDIG